

Aproveitamentodecreditosv1.1

Bizagi Modeler

Índice

APROVEITAMENTODECREDITOSV1.1	1
BIZAGI MODELER	1
1 DIAGRAMA 1.....	3
1.1 APROVEITAMENTO DE CRÉDITOS.....	4
1.1.1 Elementos do processo	4
1.1.1.1 <input type="checkbox"/> Requerer via Central de Atendimento	4
1.1.1.2 <input type="checkbox"/> Verificar processo	4
1.1.1.3 <input checked="" type="checkbox"/> Informar ao Aluno	4
1.1.1.4 <input checked="" type="checkbox"/> Informar ao aluno.....	4
1.1.1.5 <input checked="" type="checkbox"/> Informar ao aluno.....	4

1 DIAGRAMA 1

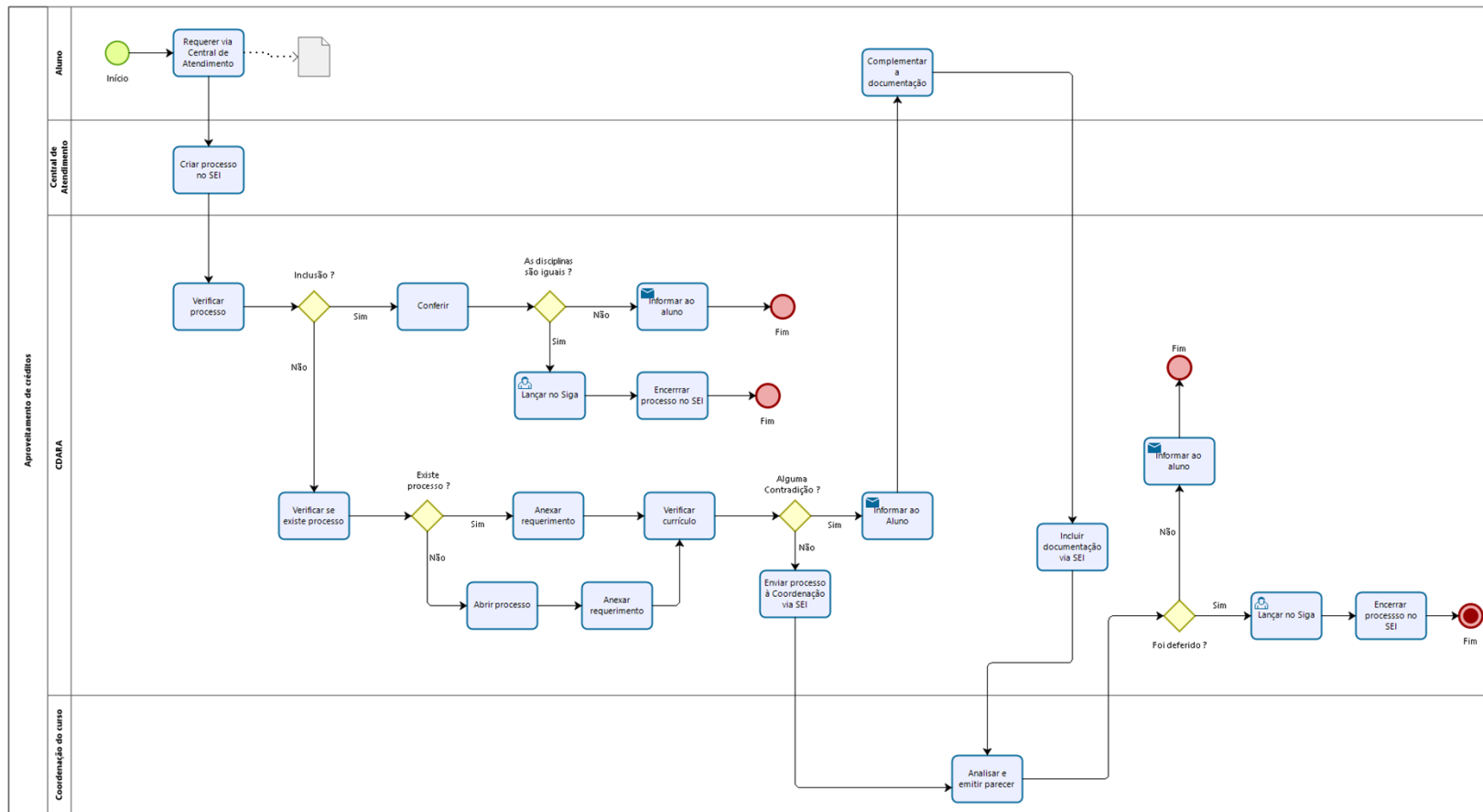

Versão:

1.0

Autor:

Karina

1.1 APROVEITAMENTO DE CRÉDITOS

1.1.1 ELEMENTOS DO PROCESSO

1.1.1.1 Requerer via Central de Atendimento

Descrição

O aluno deve preencher o formulário e marcar a natureza do requerimento. O formulário é o mesmo para dispensa, cômputo, inclusão e equivalência de disciplinas.

1.1.1.2 Verificar processo

Descrição

Conferir se no requerimento consta o histórico escolar e verificar no Siga se a disciplina consta no currículo do aluno

1.1.1.3  Informar ao Aluno

Implementação

Serviço Web

1.1.1.4  Informar ao aluno

Implementação

Serviço Web

1.1.1.5  Informar ao aluno

Implementação

Serviço Web