

# **Modelo - Estagio Probatório DOCENTE**

## **1.4 CAMP**

Bizagi Modeler

## Índice

MODELO - ESTAGIO PROBATÓRIO DOCENTE 1.4 CAMP .....	1
BIZAGI MODELER .....	1
1 ESTÁGIO PROBATÓRIO DOCENTE .....	3
1.1 ESTÁGIO PROBATÓRIO DOCENTE .....	4
1.1.1 Elementos do processo .....	4
1.1.1.1 <input type="checkbox"/> Receber, assinar e despachar .....	4
1.1.1.2 <input type="checkbox"/> Analisar informações no SIGA RH .....	4
1.1.1.3 <input type="checkbox"/> Instruir processo para avaliação .....	4
1.1.1.4 <input type="checkbox"/> Consultar a lista de posse .....	4
1.1.1.5 <input type="checkbox"/> Verificar se houve algum afastamento .....	4
1.1.1.6 <input type="checkbox"/> Emitir parecer .....	4
1.1.1.7 <input type="checkbox"/> Docente está apto? .....	5
1.1.1.8 <input type="checkbox"/> Tomar ciência e encaminhar avaliação .....	5
1.1.1.9 <input type="checkbox"/> Confeccionar minuta de portaria .....	5
1.1.1.10 <input checked="" type="checkbox"/> Informar servidor avaliado .....	5
1.1.1.11 <input type="checkbox"/> Encaminhar processo para arquivamento .....	5
1.1.1.12 <input checked="" type="checkbox"/> Processo de recurso do servidor Docente .....	5
1.1.1.13 <input type="checkbox"/> Tomar ciência e enviar avaliação .....	5
1.1.1.14 <input checked="" type="checkbox"/> Processo de recurso do servidor Docente .....	6
1.1.1.15 <input checked="" type="checkbox"/> 1 .....	6
1.1.1.16 <input checked="" type="checkbox"/> 1 .....	6
1.1.1.17 <input checked="" type="checkbox"/> 3 .....	6
1.1.1.18 <input checked="" type="checkbox"/> 3 .....	6

# 1 ESTÁGIO PROBATÓRIO DOCENTE

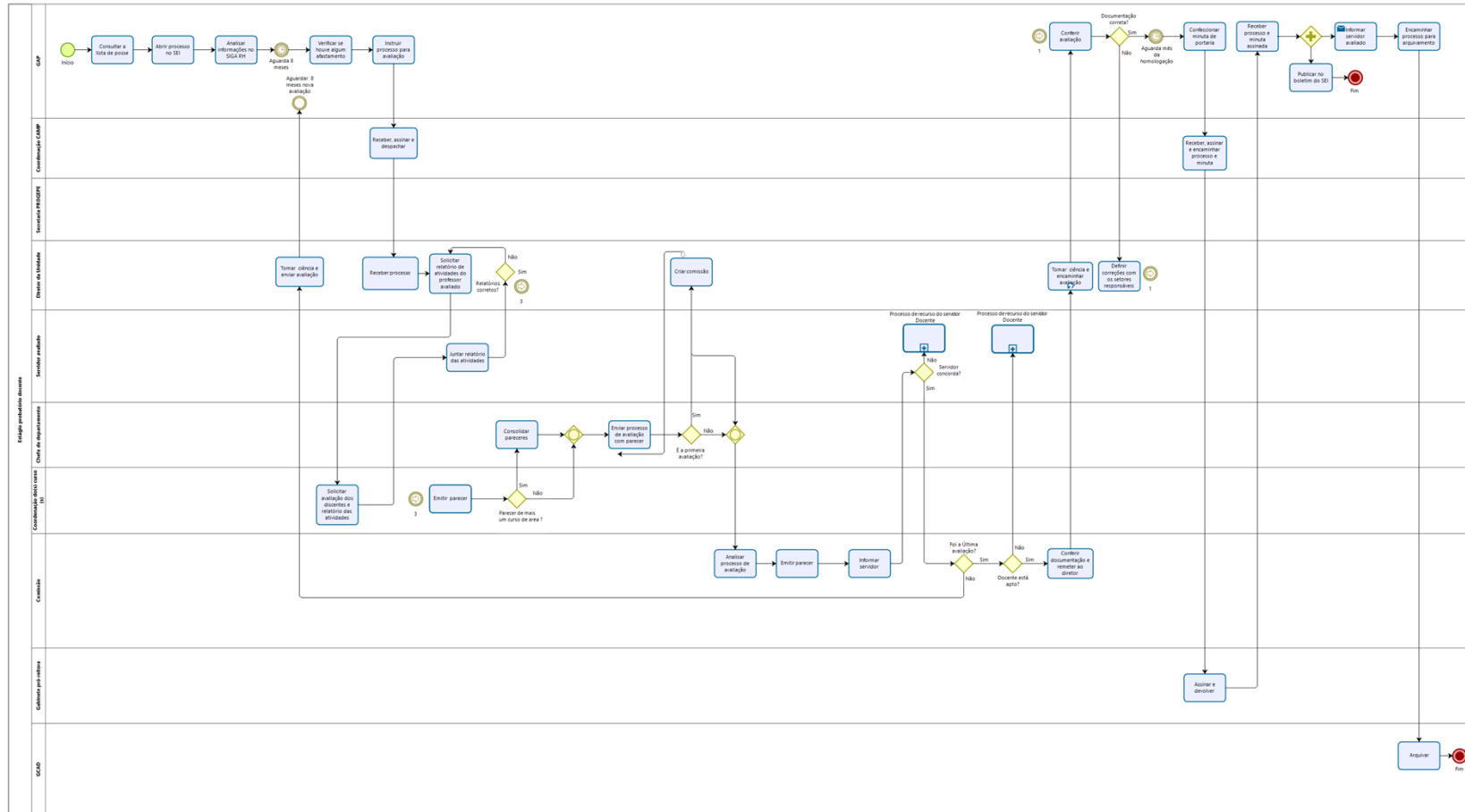

**Versão:**

1.0

**Autor:**

lucas

## 1.1 ESTÁGIO PROBATÓRIO DOCENTE

---

### 1.1.1 ELEMENTOS DO PROCESSO

1.1.1.1  Receber, assinar e despachar

**Descrição**

A coordenadora toma ciência do andamento do processo de estágio probatório do TAE e assina para a continuação do mesmo.

1.1.1.2  Analisar informações no SIGA RH

**Descrição**

Faz avaliação dos dados do funcionário cadastrados no SIGA RH.

1.1.1.3  Instruir processo para avaliação

**Descrição**

No mês da avaliação é instituído o processo para a avaliação do TAE.

1.1.1.4  Consultar a lista de posse

**Descrição**

Recebe da CFAP a lista de servidores que estão tomando posse.

1.1.1.5  Verificar se houve algum afastamento

**Descrição**

Verifica no processo do funcionário se houve algum afastamento para, caso necessário, fazer uma readequação das datas da prova.

1.1.1.6  Emitir parecer

**Descrição**

A comissão emite um parecer e assina o formulário da avaliação do docente.

### 1.1.1.7 Docente está apto?

#### Descrição

A comissão declara o resultado das avaliações. Nas 3 primeiras avaliações o servidor só poderá ser considerado apto ou apto com ressalvas e na última avaliação o servidor deverá ser considerado apto ou inapto.

#### Portões

Sim

Não

### 1.1.1.8 Tomar ciência e encaminhar avaliação

#### Descrição

O diretor analisa documentação, assina o processo e encaminha para a secretaria.

No caso de retorno do processo feito pela camp por motivo de falta de assinatura ou de documentação o diretor recebe o processo e resolve as pendências.

### 1.1.1.9 Confeccionar minuta de portaria

#### Descrição

Confecciona portaria a partir do número que é informado pela secretária da PROGEPE.

### 1.1.1.10 Informar servidor avaliado

#### Implementação

Serviço Web

### 1.1.1.11 Encaminhar processo para arquivamento

#### Descrição

A CAMP encaminha o processo para arquivamento na pasta funcional do servidor na ger CAD / CAP / PROGEPE.

### 1.1.1.12 Processo de recurso do servidor Docente

#### Processo

Exoneração - Docente Inapto

### 1.1.1.13 Tomar ciência e enviar avaliação

#### Descrição

O diretor analisa documentação, assina o processo e encaminha para a secretaria.

No caso de retorno do processo feito pela camp por motivo de falta de assinatura ou de documentação o diretor recebe o processo e resolve as pendências.

1.1.1.14  Processo de recurso do servidor Docente

**Processo**

Recurso do Servidor Docente - Docente Inapto

1.1.1.15  1

1.1.1.16  1

1.1.1.17  3

1.1.1.18  3